

LEDパネル4連式 取扱説明書

ご使用方法、使用上の注意をよくお読みの上、適切にお取り扱いください。
(裏面に詳しい使用上の注意及び製品仕様が記載されておりますので必ずお読みください)

パネルの連結

1. 連結したいパネルのフック金具を下図のように直角に倒し、連結先パネル下部の金具に引っ掛けてください。

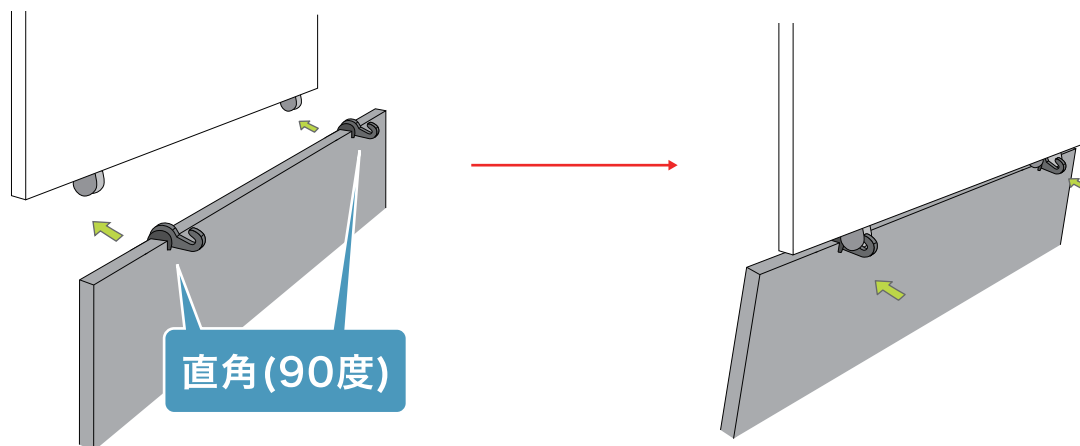

2. 上下のコネクターを接続します。
必ずパネルを連結した後に行ってください。

※外す場合は無理に引っ張らないでください。
故障の原因となります。

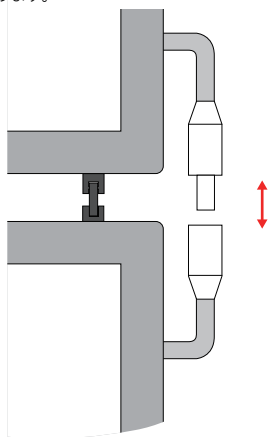

3. ACアダプターをコネクターからコンセントの順番に差込みます。

※外す場合は無理に引っ張らないでください。故障の原因となります。
※コンセントは一番最後に差し込んでください。

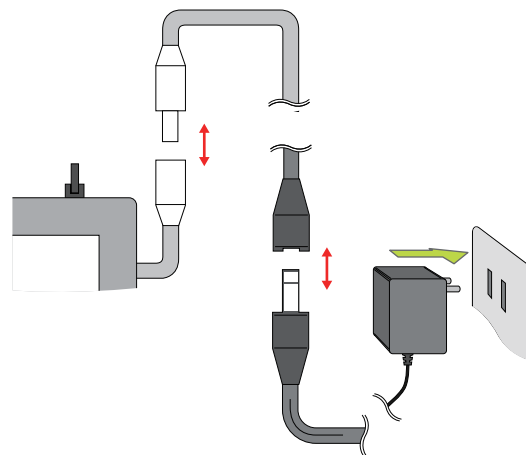

印刷物のセット

1. 保護フィルムをめくります。
2. 印刷済みのコピー用紙をセットします。
3. めくった保護シートを放すとフィルムは自動で閉まり、
マグネットですっかり固定されます。
(保護フィルムを無理に拡げすぎると破損の原因となります。)

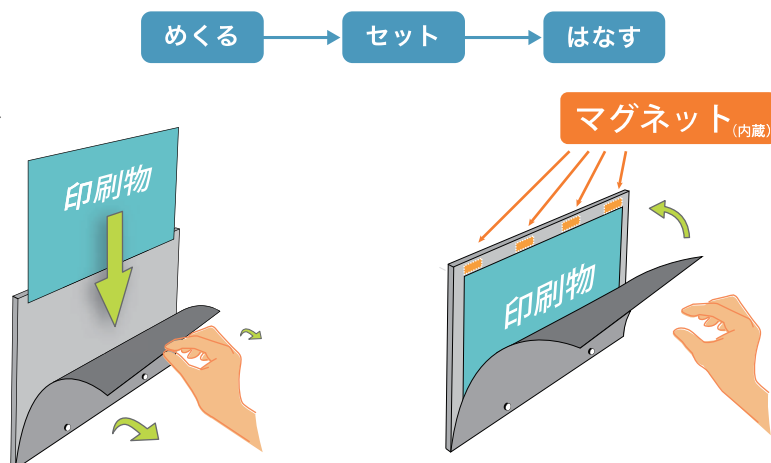

窓枠・サッシ・木枠

落下の原因になりますので、取付け箇所(建物側)の強度を必ずご確認ください！

ヒートンネジ留め

ピクチャーレールネジ留め(別途ご用意)

ご注意

石膏ボードの場合は必ず
トグラアンカーを使用
して打ち込んでください。

※直でのネジ留めは落下の原因となり大変危険です

※トグラアンカー、ネジ等は付属しておりませんので別途ご用意ください



あらかじめドリルで
下穴をあけてください。

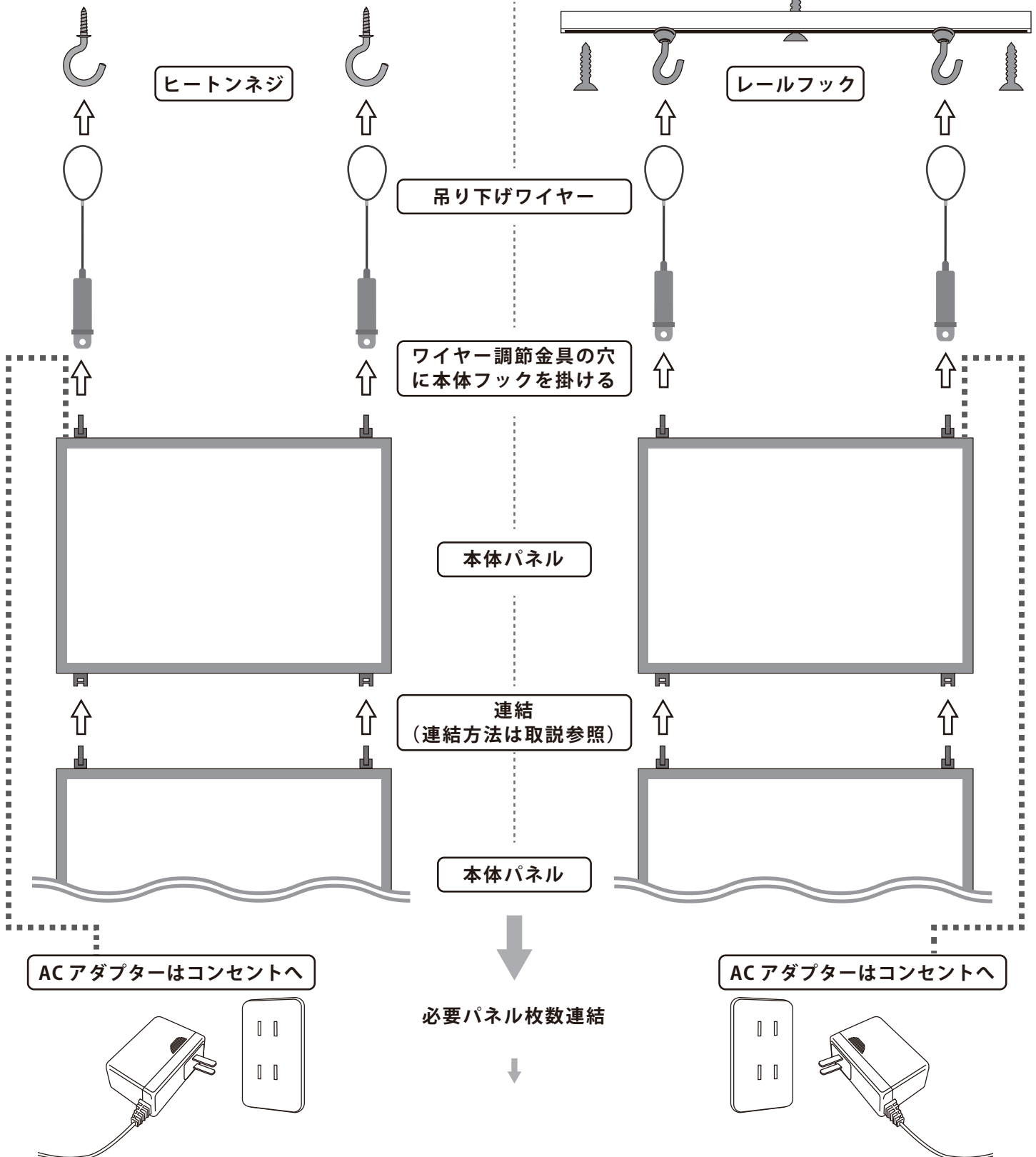

※当図は一般的な取り付け施工例です。

設置箇所、または特殊な設置方法の取り決めによっては異なる場合があります。

※ピクチャーレール、レールフック、ネジ類、トグラアンカーは付属品ではありません。